

# CARROCERÍA CON RAMPAS BATIENTES LATERALES Y EQUIPAMIENTO TALLER VEHÍCULO: CAMIÓN

Código: 09-006-001

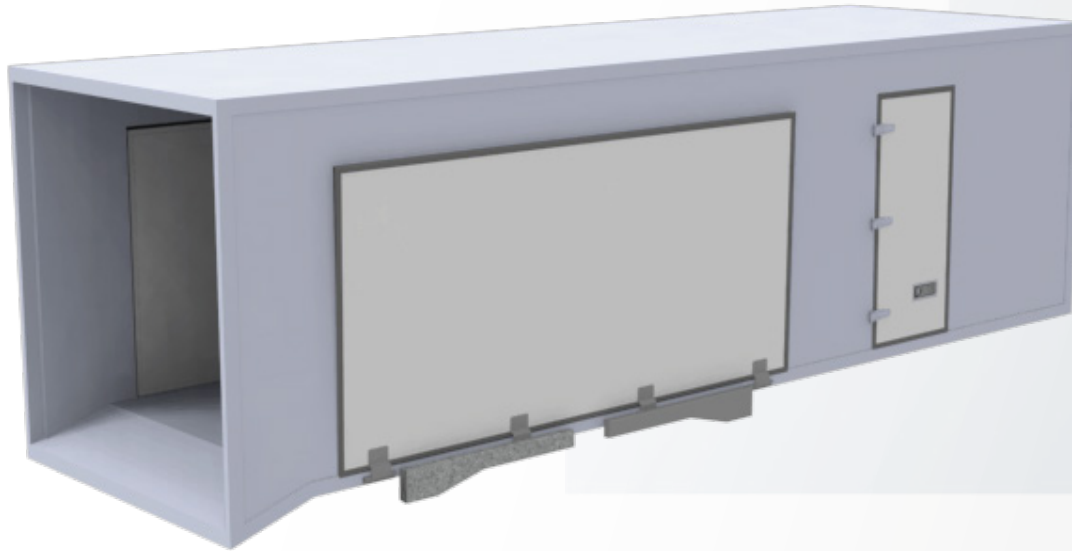

COMPUERTAS BATIENTES  
(Ambos lados)

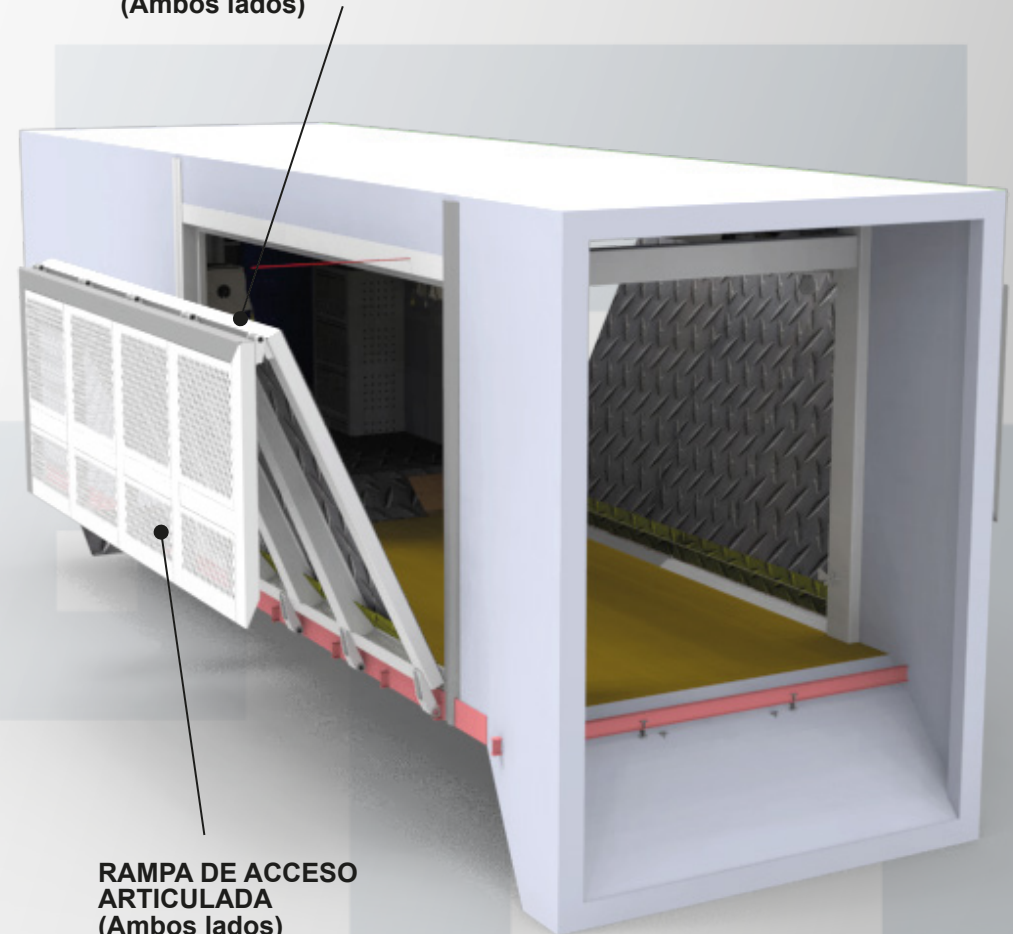

RAMPA DE ACCESO  
ARTICULADA  
(Ambos lados)

(Producto de Fabricación Nacional)

Las características de los productos son susceptibles de ser modificadas sin previo aviso.  
Las imágenes mostradas son solo para fines ilustrativos.

# CARROCERÍA CON RAMPAS BATIENTES LATERALES Y EQUIPAMIENTO

Vehículos: CAMIÓN

Código: 09-006-001

## Características

- COMPUERTAS BATIENTES (Ambos lados)
- RAMPA DE ACCESO ARTICULADA (Ambos lados)
- BARRAS DE BLOQUEO TELESCÓPICAS
- CIERRES LATERALES

### COMPUERTAS BATIENTES (Ambos lados)

- Estructura construida con perfiles lasercortados y plegados con método CNC en chapa calidad SAE 1010 espesor 2mm.
- Soldadura MIG reforzada con aporte.
- Recubrimiento con pintura poliuretánica.
- Revestimiento interior chapa antideslizante semilla melón.
- Revestimiento exterior lamina de PRFV unida a la estructura con adhesivo sellador PU44 carrocerero.
- Sistema de apertura y cierre por medio de cabrestantes eléctricos con cable de acero.

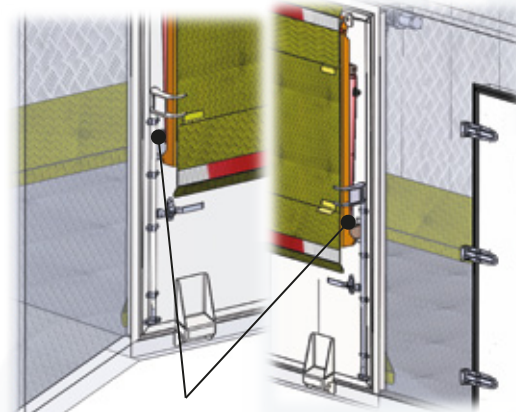

### CIERRES LATERALES

Cerradura barral tipo cierre container con uñas de sujeción y bloqueo de palanca con ojal para candado.

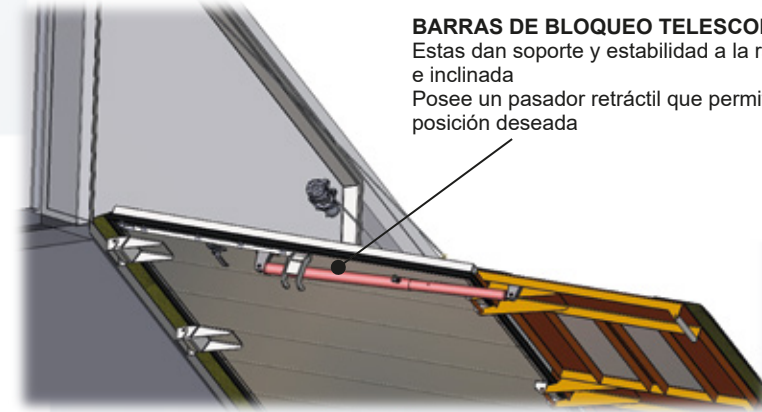

### BARRAS DE BLOQUEO TELESCÓPICAS

Estas dan soporte y estabilidad a la rampa en posición horizontal e inclinada. Posee un pasador retráctil que permite bloquear la barra en la posición deseada.

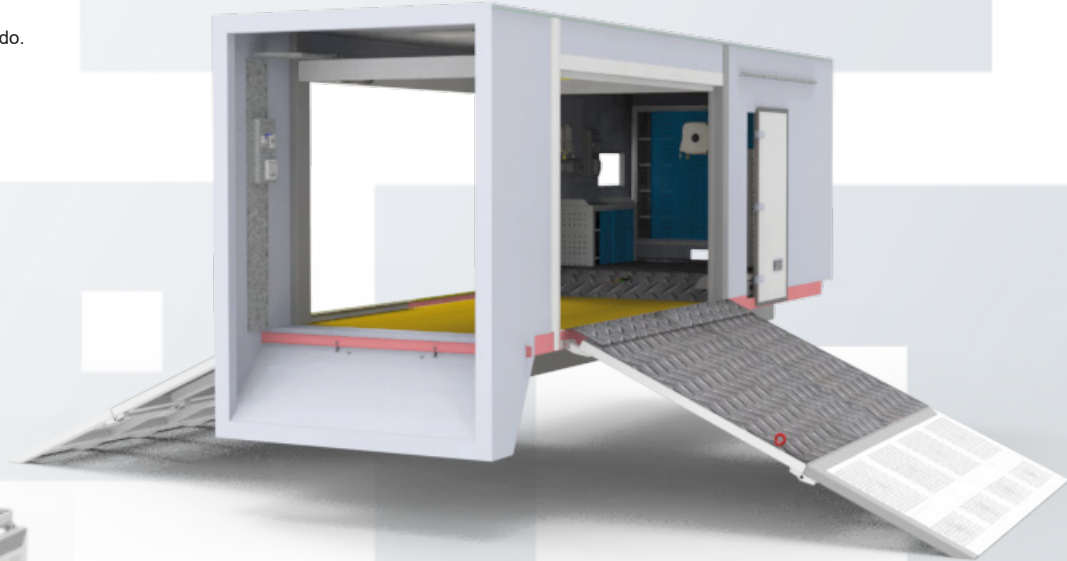
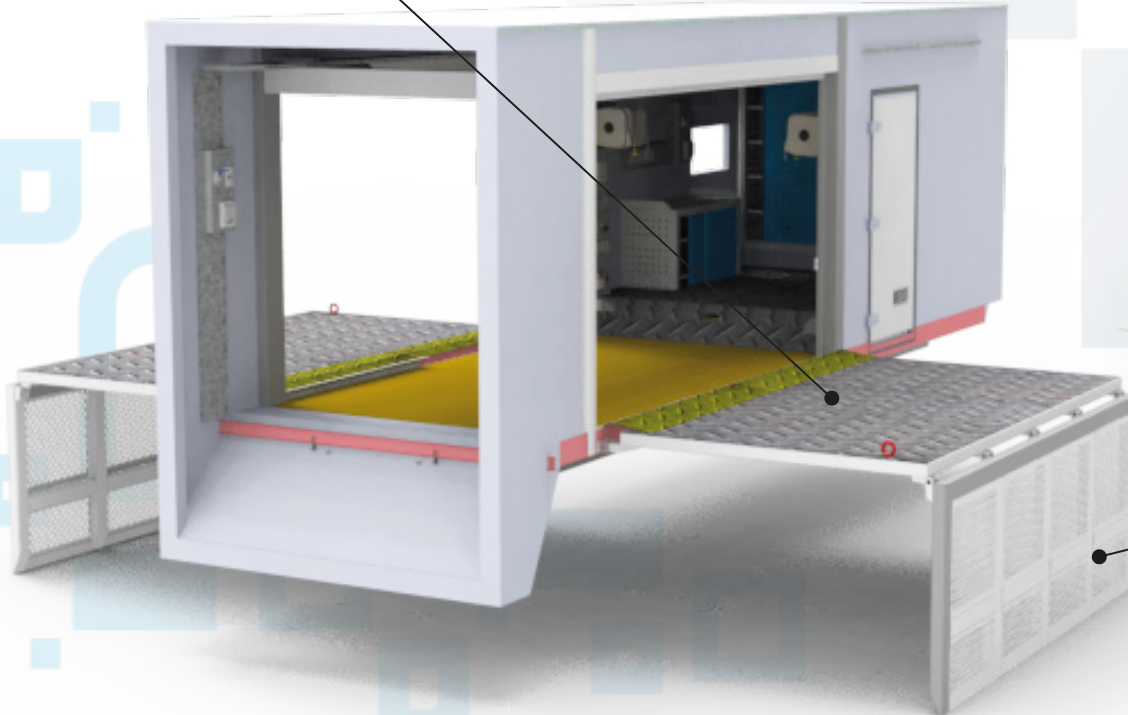

### RAMPA DE ACCESO ARTICULADA (Ambos lados)

- Estructura construida con perfiles lasercortados y plegados con método CNC en chapa calidad SAE 1010 espesor 3/16"mm.
- Soldadura MIG reforzada con aporte.
- Recubrimiento con pintura poliuretánica.
- Revestimiento chapa antideslizante semilla melón.
- Posibilidad de 2 posiciones: "Plataforma recta o Rampa inclinada"

Las características de los productos son susceptibles de ser modificadas sin previo aviso. Las imágenes mostradas son solo para fines ilustrativos.

**CARROCERÍA CON RAMPAS BATIENTES LATERALES Y EQUIPAMIENTO**

Vehículos: CAMIÓN

Código: 09-006-001

**Mobiliario Taller**

Armario puertas  
rebatibles 02-001-003

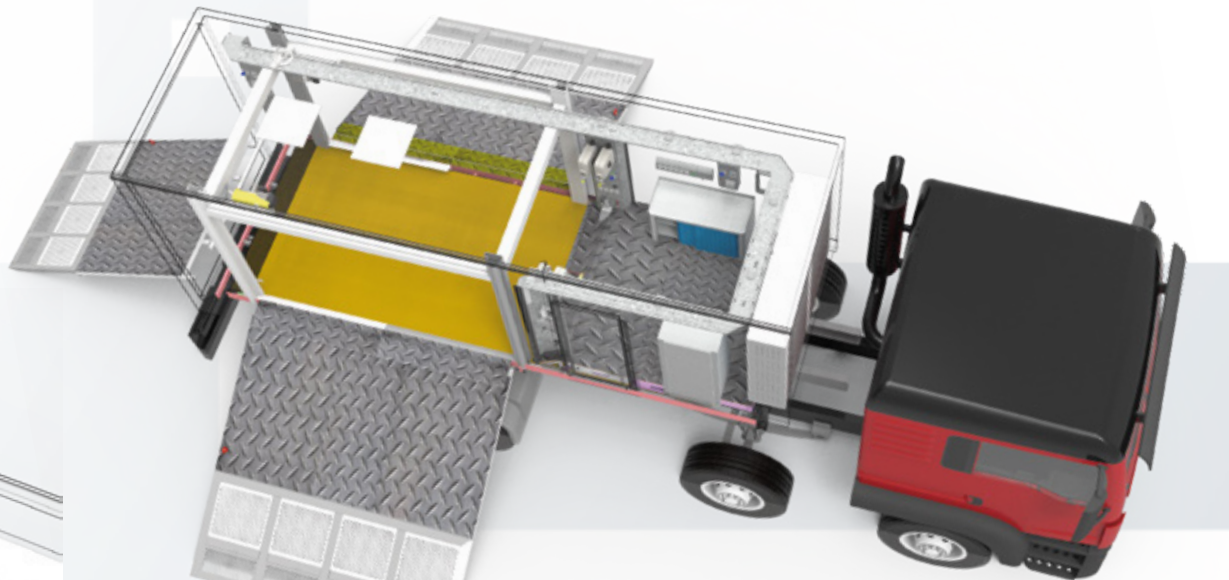

Tablero auxiliar  
horizontal  
Extraíble 03-001-005

Tablero Taller  
220V 03-001-004

Banco de trabajo  
02-004-001  
(Con Morsa N° 4)

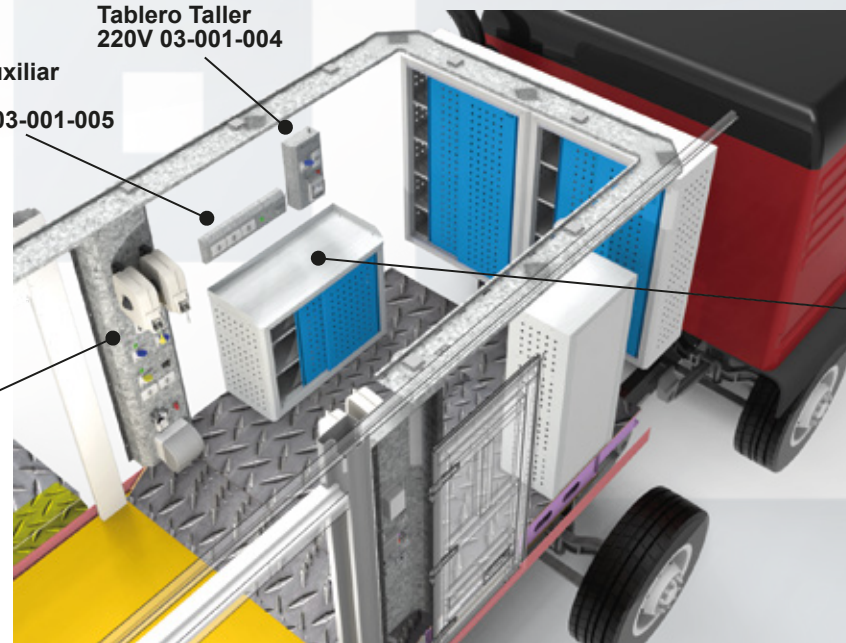

Armarios  
02-001-005

Columnas de servicio  
pared 220 18-001-001



Las características de los productos son susceptibles de ser modificadas sin previo aviso.  
Las imágenes mostradas son solo para fines ilustrativos.

# CARROCERÍA CON RAMPAS BATIENTES LATERALES Y EQUIPAMIENTO

Vehículos: CAMIÓN

Código: 09-006-001

## Dimensiones

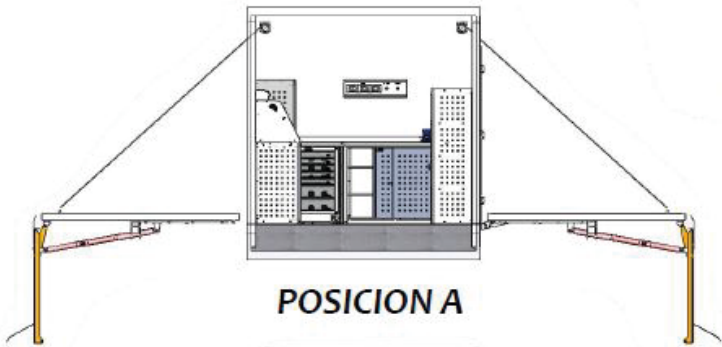

POSICION A

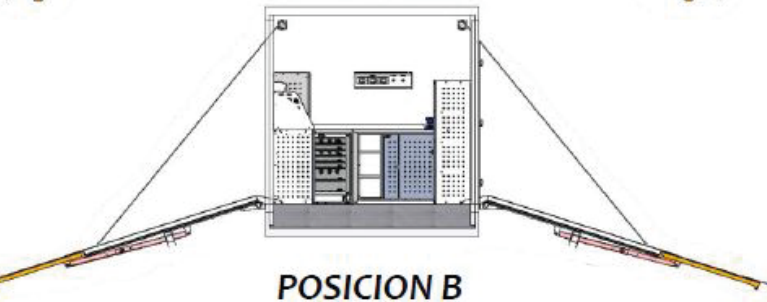

POSICION B

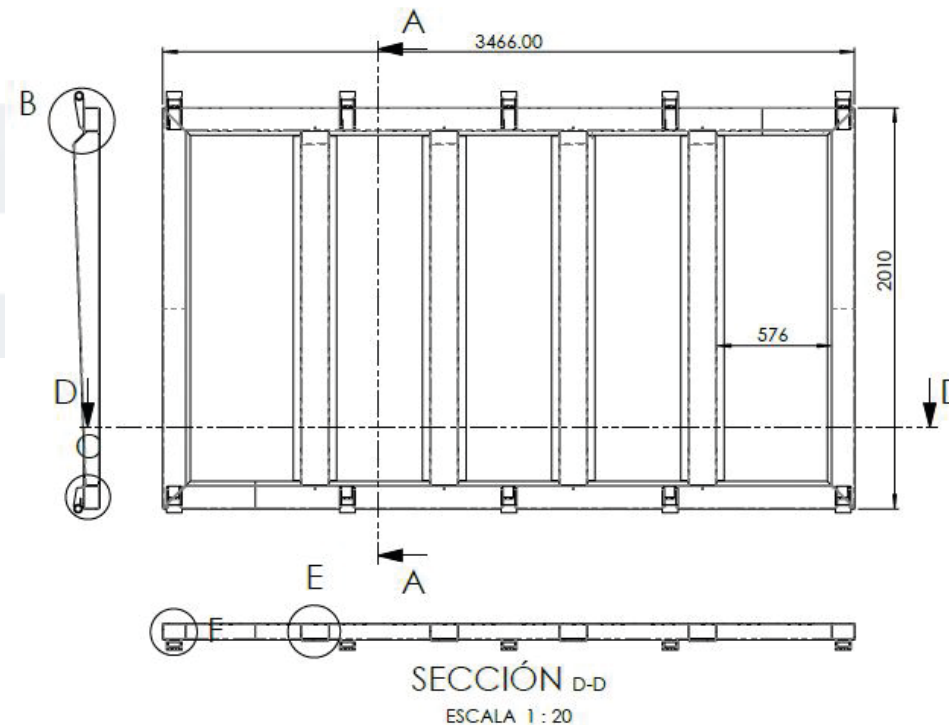
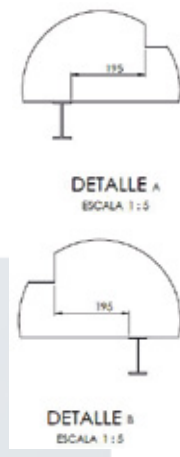
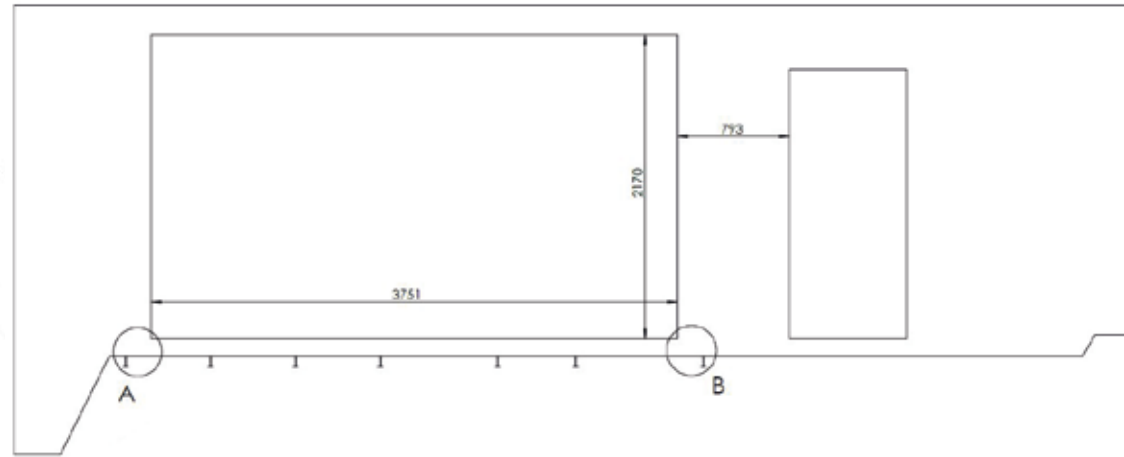
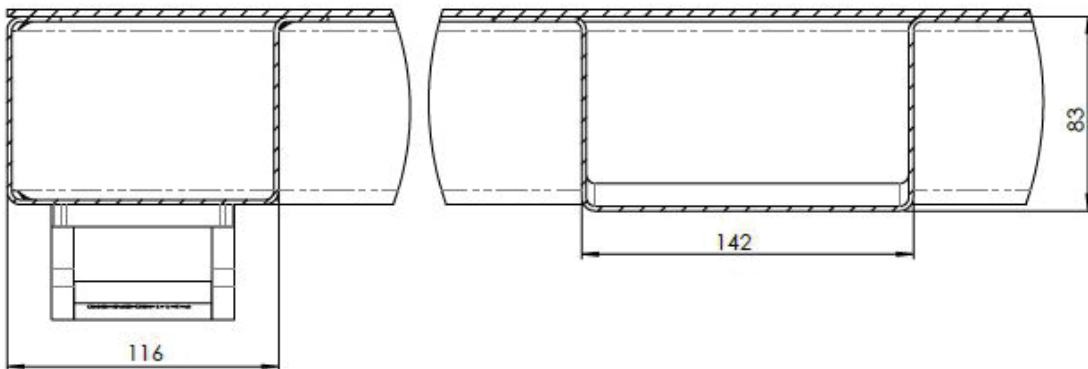

Las características de los productos son susceptibles de ser modificadas sin previo aviso.  
Las imágenes mostradas son solo para fines ilustrativos.