

# CARROZADO CISTERNA CON BAULERAS + EQUIPAMIENTO - (Aluminio) VEHÍCULO: FURGÓN

Código: 16-002-003 / Código Bauleras: 02-024-005 y 02-024-006

Estructura, Bauleras  
y Piso en chapa  
Semilla de Melón  
espesor 3 mm

Barra anti-vuelco

Tanque Cisterna de  
2300 Litros

**Peso Carrozado:**

684 kg. (Aluminio)

(Producto de Fabricación Nacional)

Las características de los productos son susceptibles de ser modificadas sin previo aviso.  
Las imágenes mostradas son solo para fines ilustrativos.

## CARROZADO CISTERNA CON BAULERAS + EQUIPAMIENTO (Aluminio)

Vehículos: FURGÓN

Código: 16-002-003 / Código Bauleras: 02-024-005 y 02-024-006

### Características

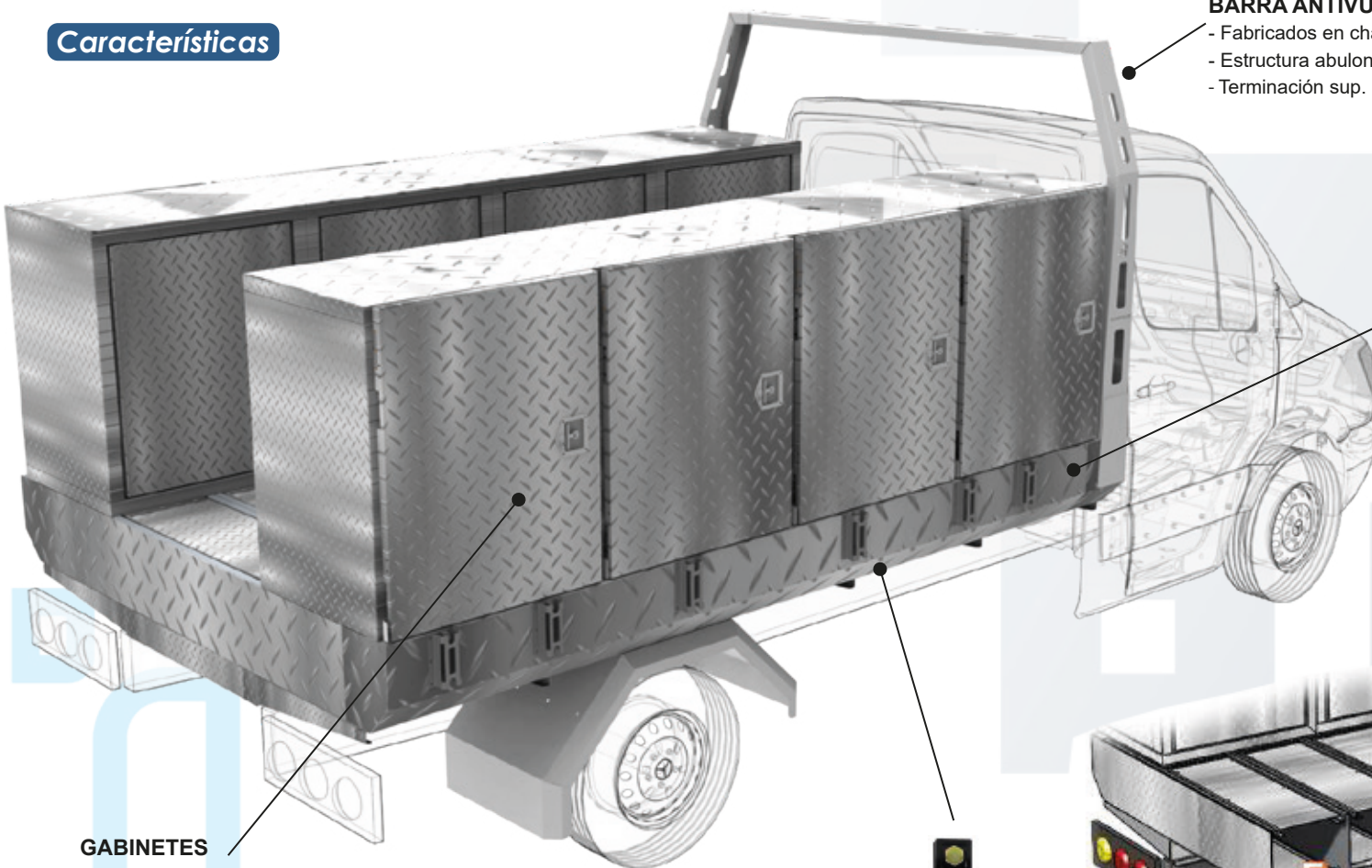

#### GABINETES

- Fabricados en chapa aluminio calidad 5052 esp. 2,2 mm.
- Sellado hermético con Poliuretano PU44
- Puerta de apertura lateral con cerradura embutida T con llave.
- Bisagras reforzadas de Ac. Inox.
- Soporte de apertura con resorte a gas
- **Espacio pensado para almacenamiento de:**
- Servicios de cualquier tipo
- Repuestos
- Accesorios
- Elementos de seguridad, etc.

#### BARRA ANTIVUELCO

- Fabricados en chapa calidad SAE 1010 esp. 3,2 mm.
- Estructura abulonada solidaria al tanque chasis.
- Terminación sup. pintura polvo horneable microtexturada.

#### CARROZADO CISTERNA 16-002-003

- Cuerpo construido en chapa Aluminio calidad 5052 esp. 3mm.
- Sistema de ensamble con soldadura laser reforzada.
- **Divisiones internas para albergar diferentes tipos de líquidos:**
- A) Aceite 1 400 lts
- B) Aceite 2 200 lts
- C) Aceite usado 400 lts
- D) Aceite Hidráulico 400 lts
- E) Refrigerante 200 lts
- F) Agua 200 lts
- Tapas de inspección en cada sección del tanque.
- Nivel de burbuja en cada uno de los compartimentos.
- Vigas de apoyo a chasis vehículo para sujeción por abrazaderas y placa abulonadas.

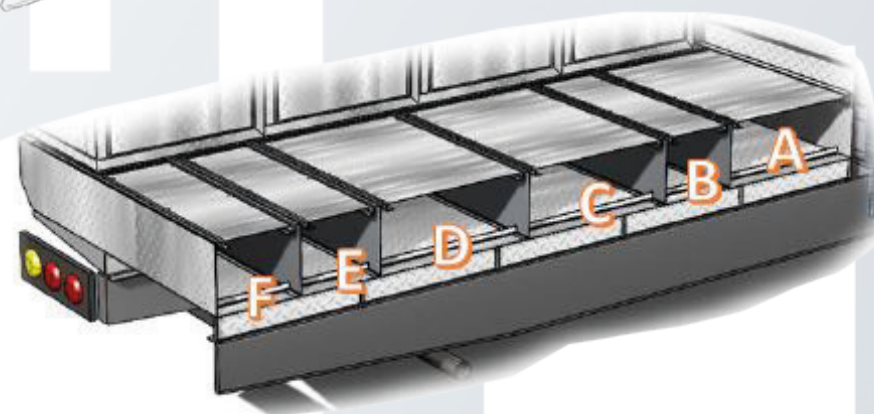

Las características de los productos son susceptibles de ser modificadas sin previo aviso.  
Las imágenes mostradas son solo para fines ilustrativos.

## CARROZADO CISTERNA CON BAULERAS + EQUIPAMIENTO (Aluminio)

Vehículos: FURGÓN

Código: 16-002-003 / Código Bauleras: 02-024-005 y 02-024-006

### LADO ACOMPAÑANTE:

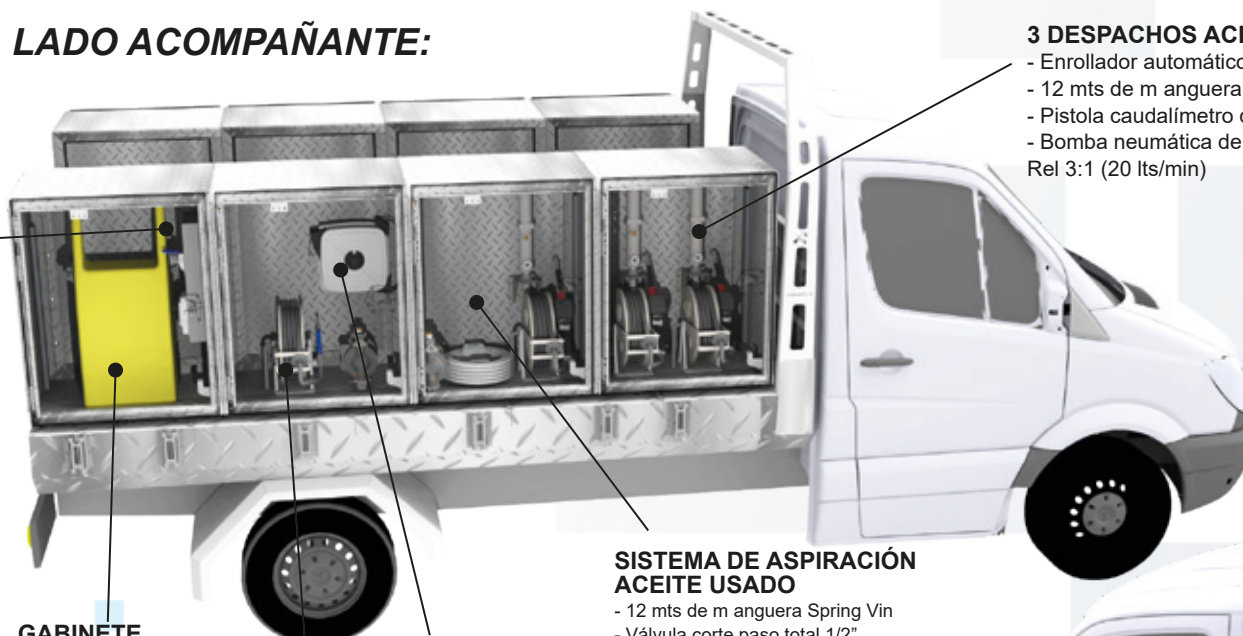

#### GABINETE HIDRO LAVADORA

- Espacio para PROLINER 1310 con lanza
- Medidas 390 x 380 x 900



#### AIRE COMPRIMIDO

- Enrollador automático retráctil
- 11 mts de manguera PU Ø 10
- Acople rápido hembra 1/4

#### DESPACHO LÍQUIDO REFRIGERANTE

- Enrollador automático retráctil
- 12 mts de manguera 1/2 R1
- Pistola especial para refrigerante.
- Bomba de diafragma neumática 1/2"

#### TABLERO ELÉCTRICO

- Llave térmica + disyuntor 25A
- Toma entrada industrial 220v tipo steck
- Llave conmutadora energía externa / grupo
- Conexión USB doble

#### 3 DESPACHOS ACEITE

- Enrollador automático retráctil
- 12 mts de manguera 1/2 R1
- Pistola caudalímetro digital.
- Bomba neumática de pistón Rel 3:1 (20 lts/min)

#### SISTEMA DE ASPIRACIÓN ACEITE USADO

- 12 mts de manguera Spring Vin
- Válvula corte paso total 1/2"
- Bomba de diafragma neumática 1/2"
- Sonda de aspiración 1/2" con filtro de barro

#### ESPACIO PARA ALMACENAJE

- Generación de aire: Compresor a pistón 2HP - 220V - 5,5 KVA Nafta

### LADO CONDUCTOR:

#### ESPACIO PARA ALMACENAJE

- 4 gabinetes capacidad 52 lts para almacenamiento y guardado de:
- Repuestos
- Accesorios
- Indumentaria
- Elementos de protección

#### ESPACIO PARA ALMACENAJE

- Engrasador neumático: Bomba Neumática Rel 55:1
- 4 mts manguera 1/4
- Caudal 1000 g/min
- Para balde de 20 kg.

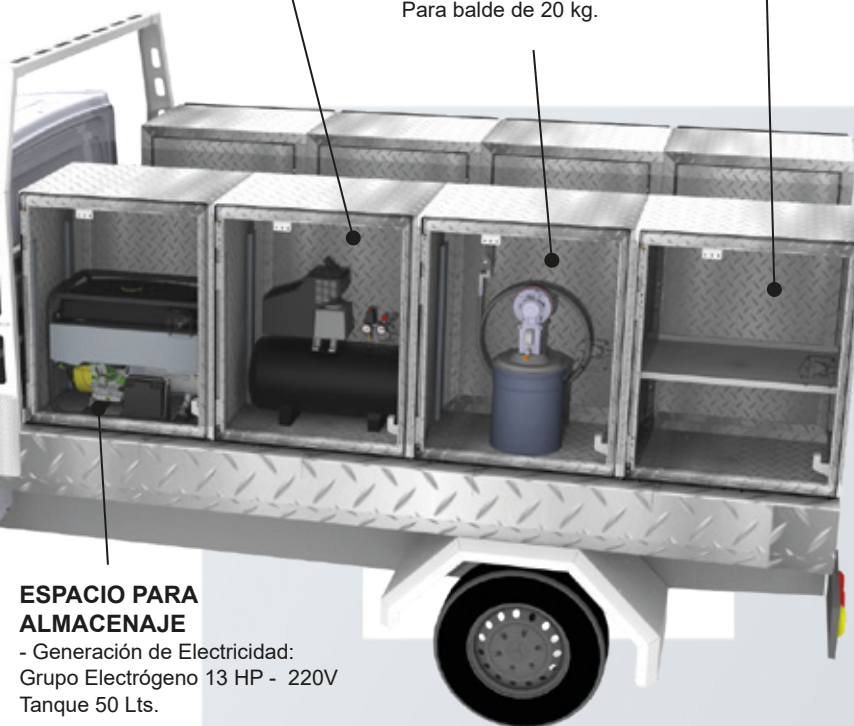

#### ESPACIO PARA ALMACENAJE

- Generación de Electricidad: Grupo Electrónico 13 HP - 220V Tanque 50 Lts.

Las características de los productos son susceptibles de ser modificadas sin previo aviso. Las imágenes mostradas son solo para fines ilustrativos.

**CARROZADO CISTERNA CON BAULERAS + EQUIPAMIENTO (Aluminio)**

Vehículos: FURGÓN

Código: 16-002-003 / Código Bauleras: 02-024-0035 y 02-024-006

**Dimensiones**

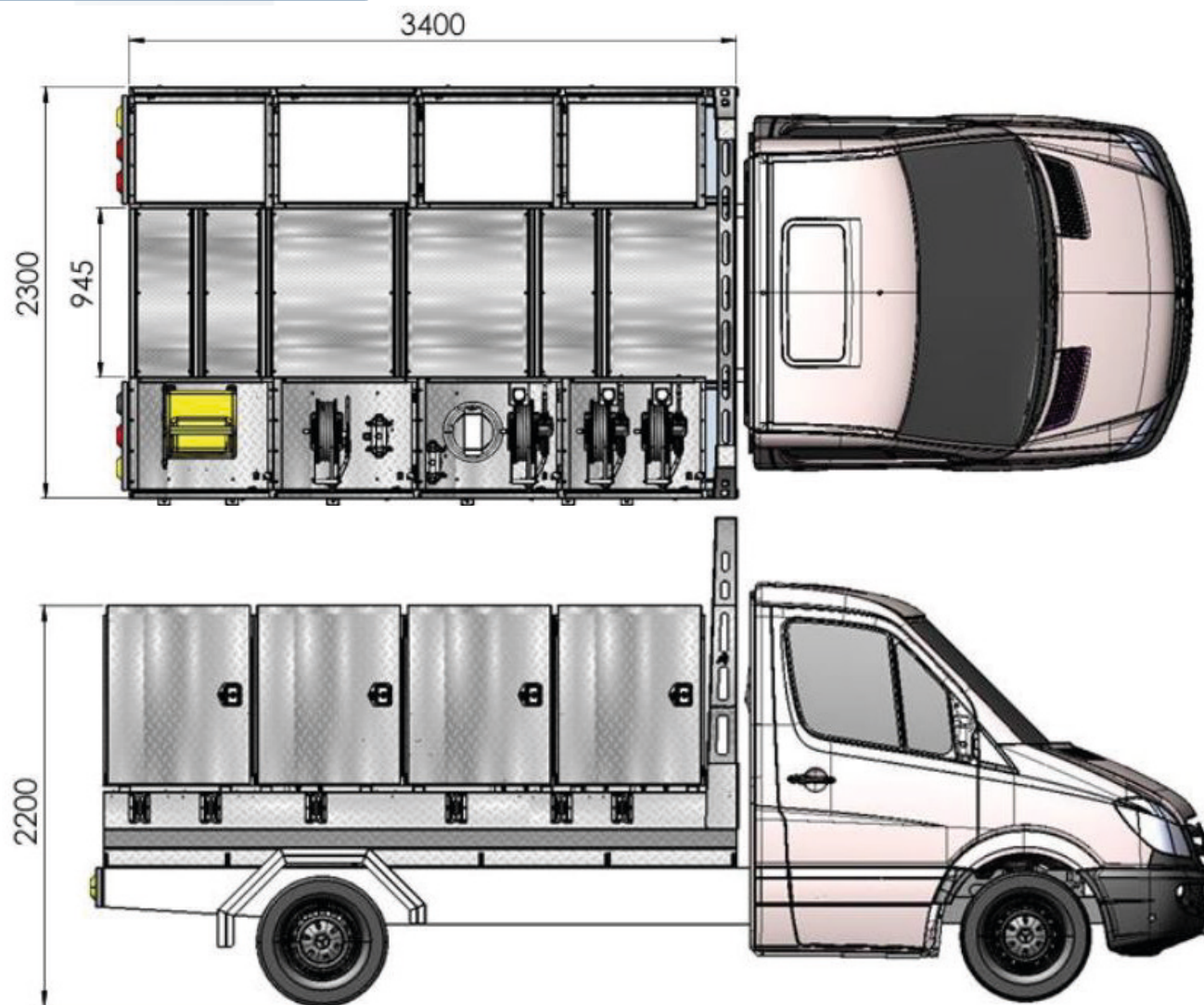
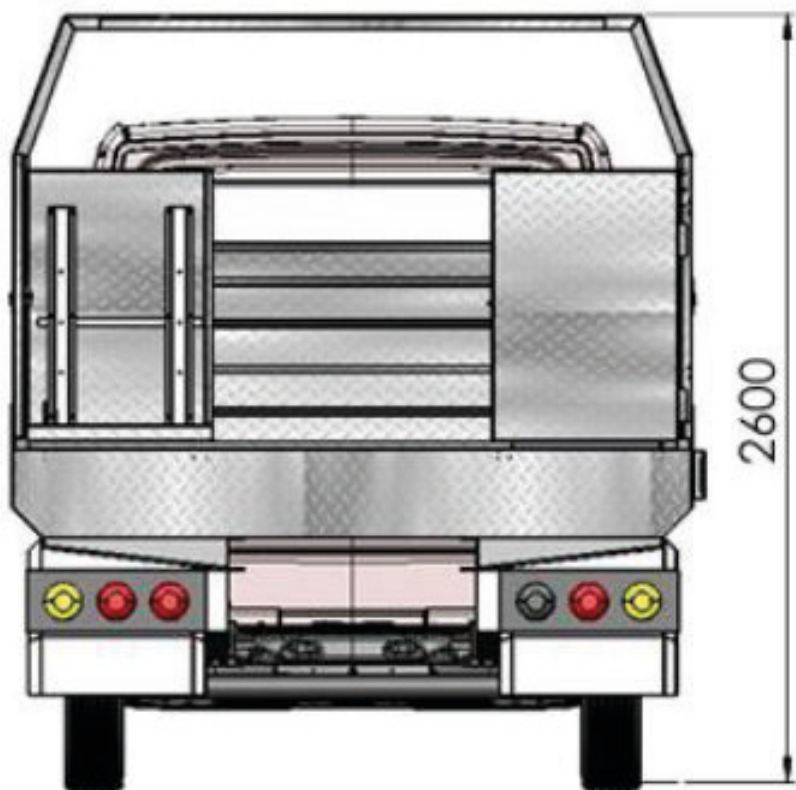

Las características de los productos son susceptibles de ser modificadas sin previo aviso.  
Las imágenes mostradas son solo para fines ilustrativos.