

MÓDULO EXTRAÍBLE + EQUIPAMIENTO PARA MECÁNICA Y LUBRICACIÓN

VEHÍCULO: FURGONETA - UTILITARIO - HATCHBACK - FURGON - PICK UP

Código: 01-001-004

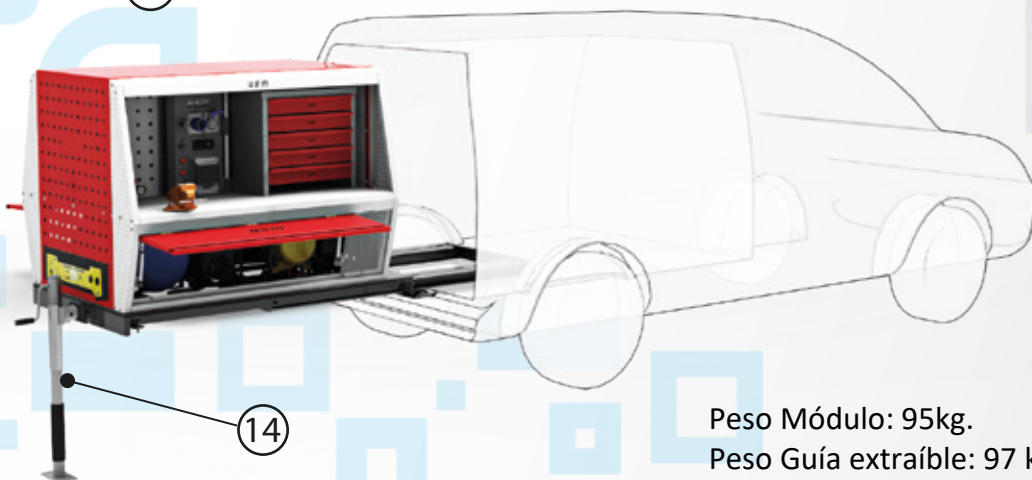
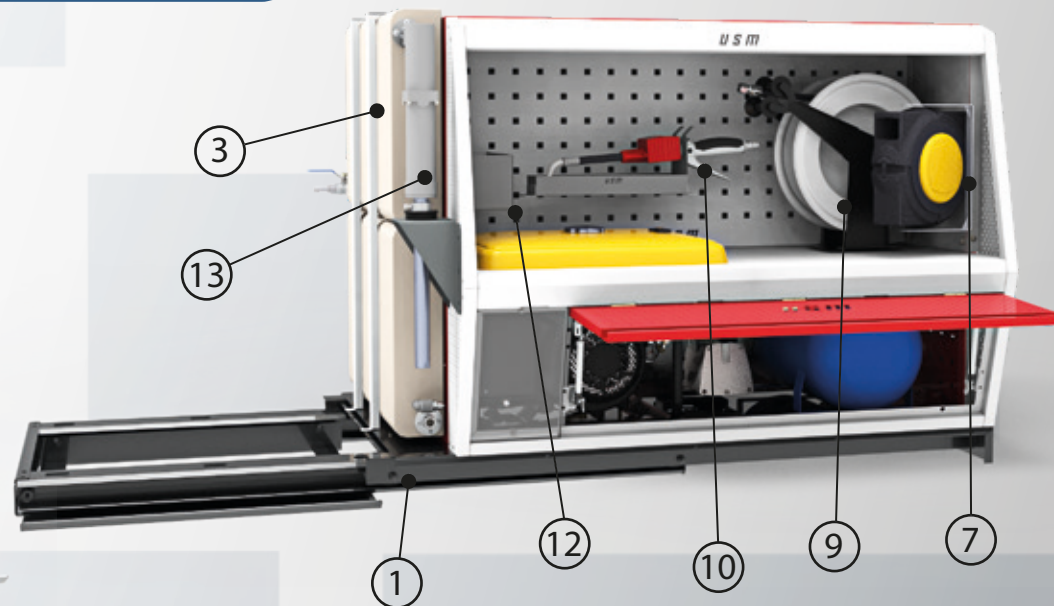
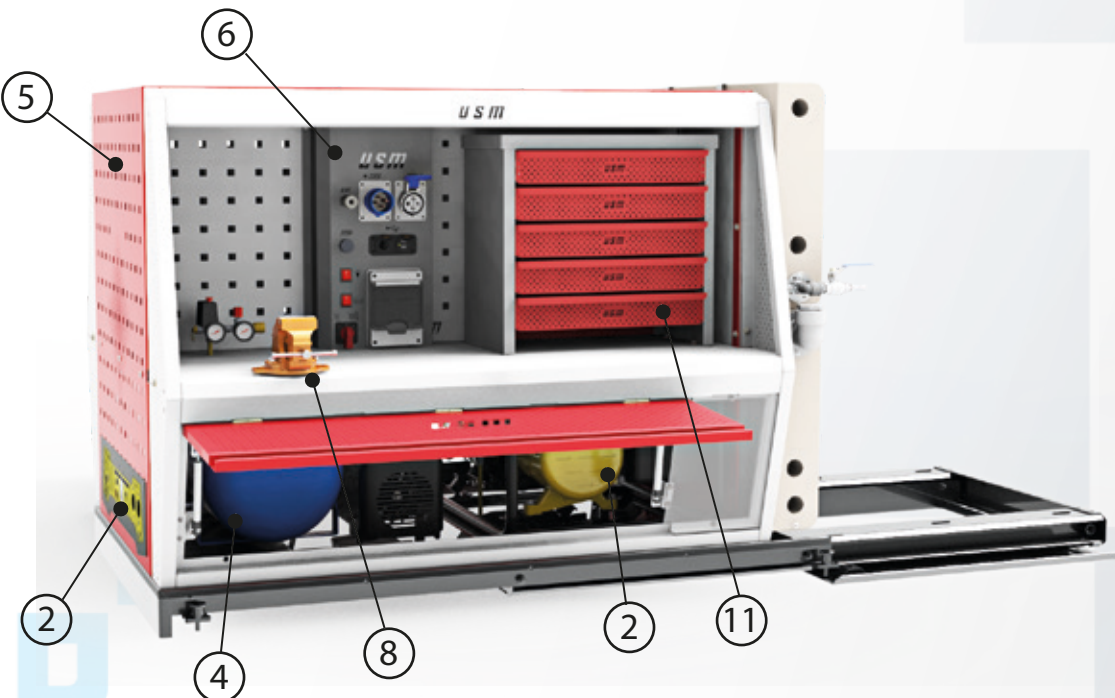

Peso Módulo: 95kg.
Peso Guía extraíble: 97 kg.

Item	Componente	Codigo	Cant.
1	MODULO GUIA EXTRAIBLE	02-011-003	1
2	GRUPO ELECTROGENO 13 HP - 5,5 KVA - 220 VOLT	-	1
3	TANQUE PLASTICO ACEITE USADO CON BOMBA ASPIRACION CAP. 45 LTS.	-	1
4	COMPRESOR 2HP 50L 220V	-	1
5	MODULO DE SERVICIO EXTRAIBLE FABRICADO EN CHAPA CALIDAD SAE 1010	02-010-002	1
6	TABLERO DE COMANDO ELECTRICO 220V	03-001-001	1
7	ENROLLADOR DE AIRE	-	1
8	MORSA GIRATORIA 3"	-	1
9	ENROLLADOR DE ACEITE RETRACTIL CON ACOPLE RAPIDO	-	1
10	PISTOLA DE DESPACHO DE ACEITE CON CUENTALITROS DIGITAL	-	1
11	CAJONERA MULTIUSO 5 CAJONES	02-012-002	1
12	BANDEJA PORTA FILTROS ACEITE USADO	-	1
13	BOMBA NEUMATICA	-	1
14	PIE DE APOYO TELESCOPICO REGULABLE	02-025-001	1

(Producto de Fabricación Nacional)

Las características de los productos son susceptibles de ser modificadas sin previo aviso.
Las imágenes mostradas son solo para fines ilustrativos.

MÓDULO EXTRAÍBLE MAS EQUIPAMIENTO PARA MECÁNICA Y LUBRICACIÓN

Vehículos: FURGONETA - UTILITARIO - HATCHBACK - FURGON - PICK UP

Código: 01-001-004

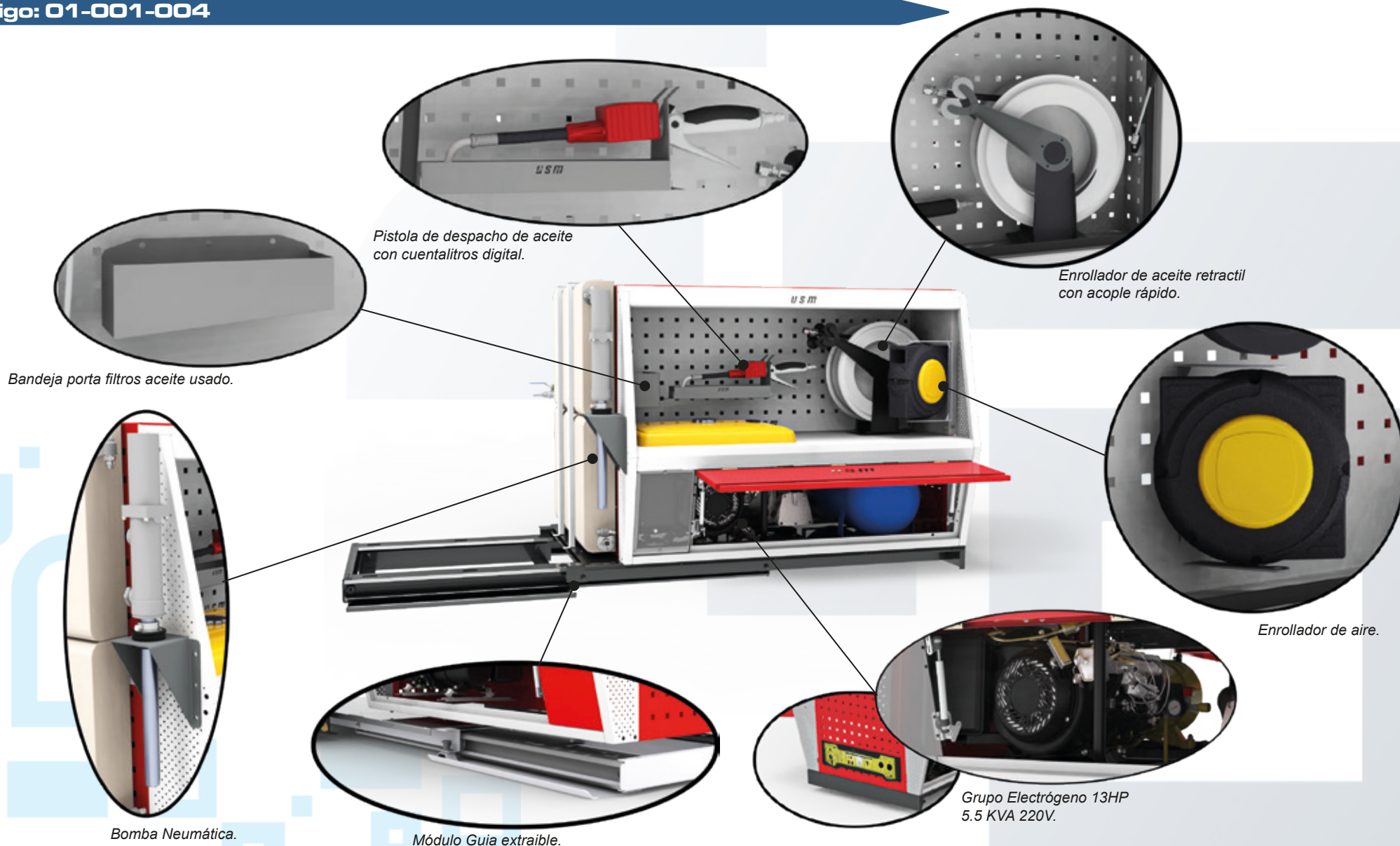

Las características de los productos son susceptibles de ser modificadas sin previo aviso. Las imágenes mostradas son solo para fines ilustrativos.

MÓDULO EXTRAÍBLE MAS EQUIPAMIENTO PARA MECÁNICA Y LUBRICACIÓN

Vehículos: FURGONETA - UTILITARIO - HATCHBACK - FURGON - PICK UP

Código: 01-001-004



Tablero de comando eléctrico 220V.

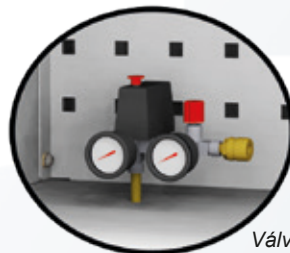

Válvula Compresor.



Cajonera Multiuso.

Modulo de Servicio Extraíble cód. 02-010-002.



Morsa 3"



Pie de apoyo Telescópico regulable.



Tanque Plástico Aceite usado con Bomba aspiración.

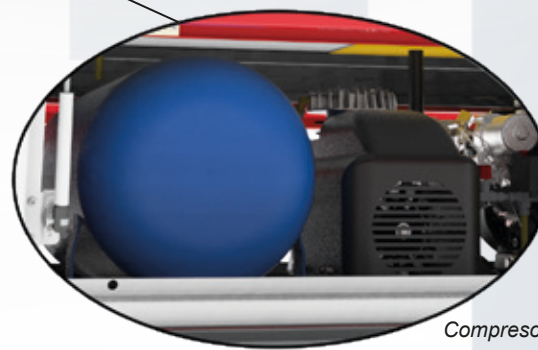

Compresor 2HP 50 Lts.

Las características de los productos son susceptibles de ser modificadas sin previo aviso. Las imágenes mostradas son solo para fines ilustrativos.

MÓDULO EXTRAÍBLE MAS EQUIPAMIENTO PARA MECÁNICA Y LUBRICACIÓN

Vehículos: FURGONETA - UTILITARIO - HATCHBACK - FURGON - PICK UP

Código: 01-001-004

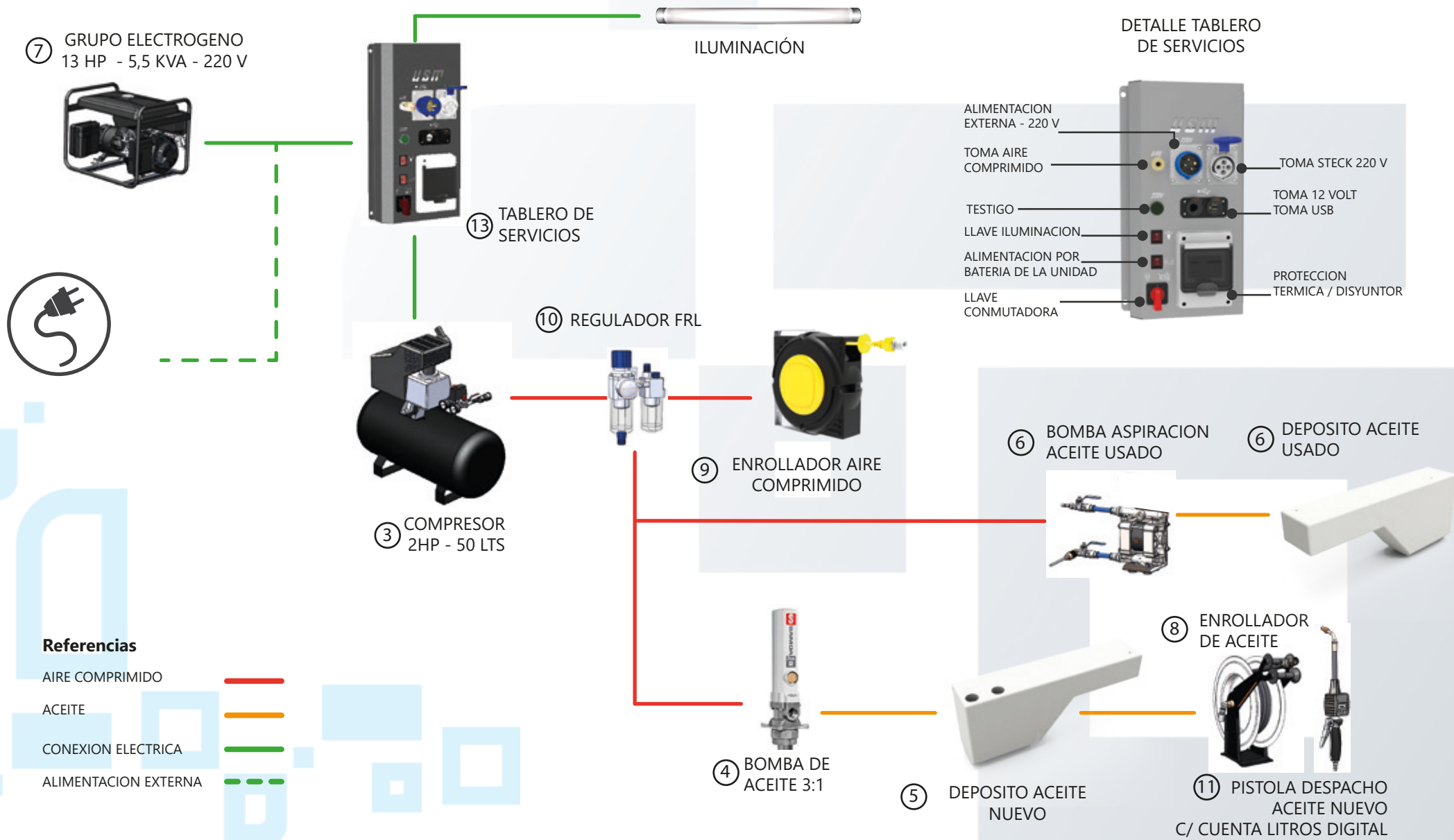

MÓDULO DE SERVICIO EXTRAÍBLE MAS EQUIPAMIENTO

Vehículos: FURGONETA - UTILITARIO

Código:

Dimensiones

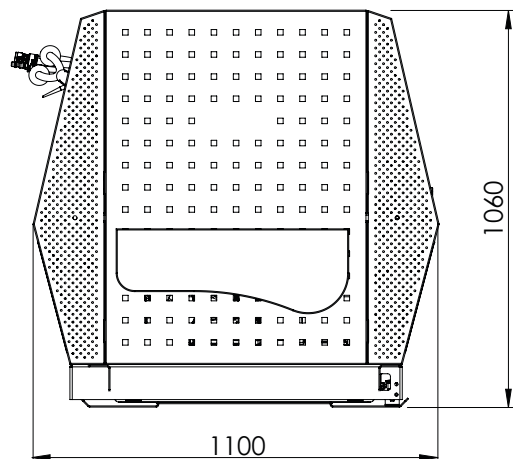

Vista Frontal

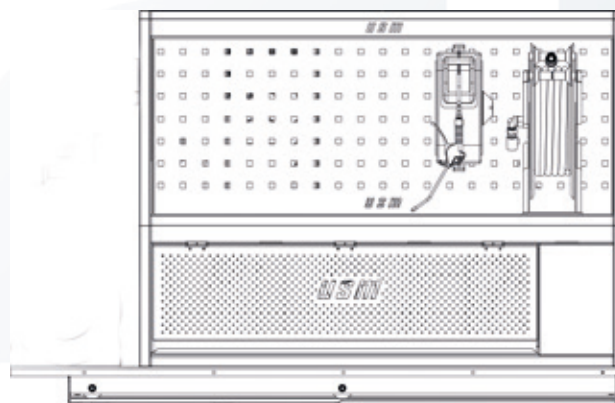

Vista lateral cerrado

Peso Módulo: 95 kg.
Peso Guía extraíble: 97 kg.

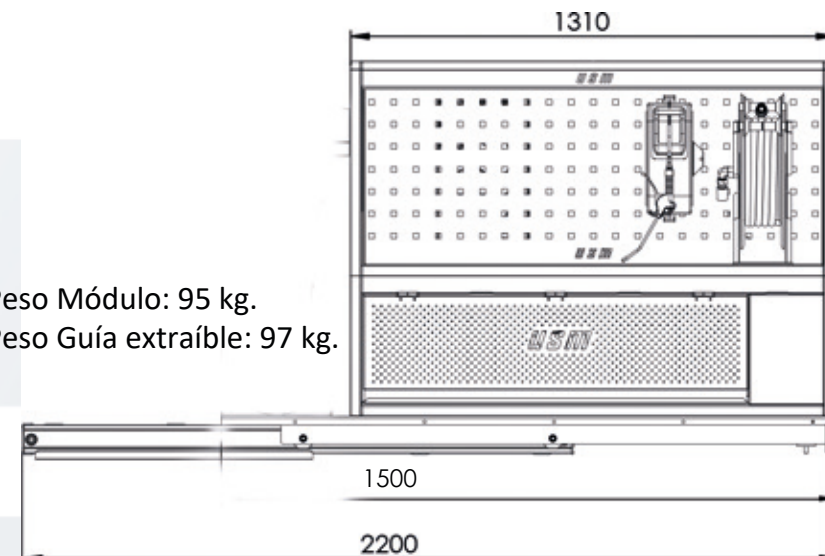

Vista lateral extendido

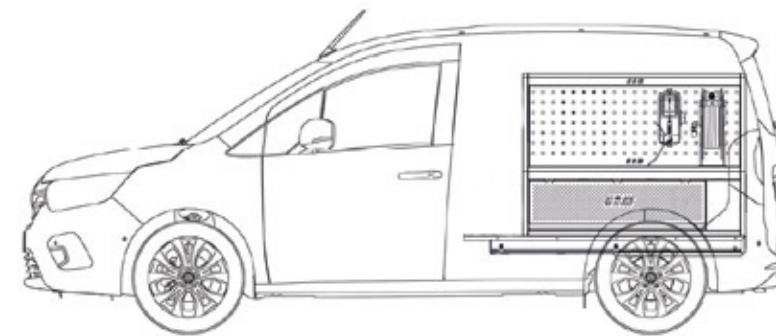
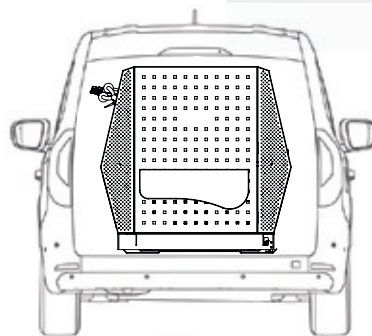
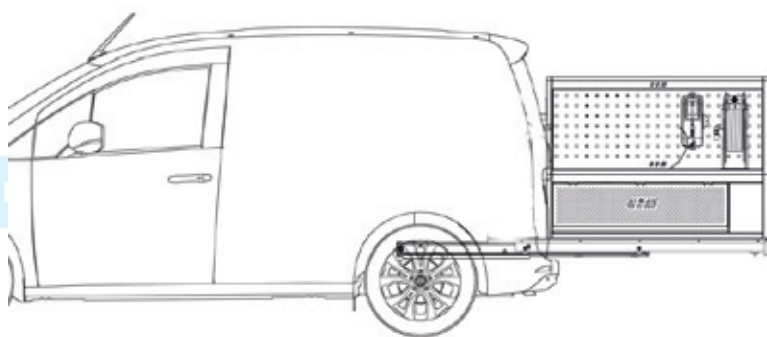

Nota: Medidas generales.

Las características de los productos son susceptibles de ser modificadas sin previo aviso.
Las imágenes mostradas son solo para fines ilustrativos.

MÓDULO DE SERVICIO EXTRAÍBLE MAS EQUIPAMIENTO

Vehículos: PICK UP - CABINA DOBLE

Código:

Dimensiones

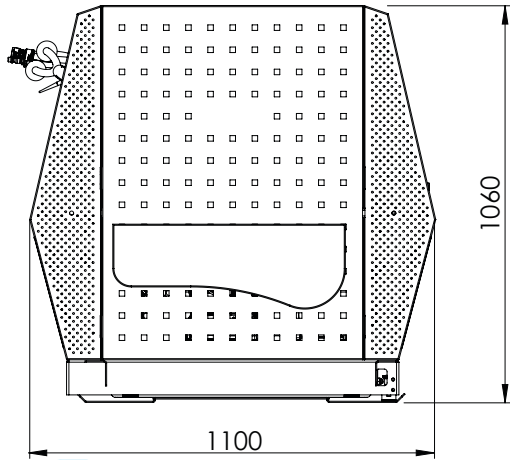

Vista Frontal

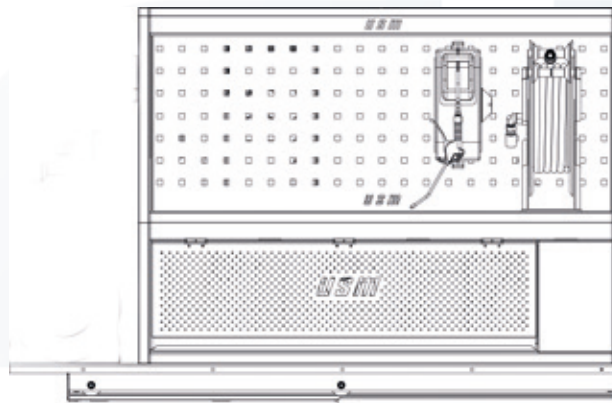

Vista lateral cerrado

Peso Módulo: 95 kg.
Peso Guía extraíble: 97 kg.

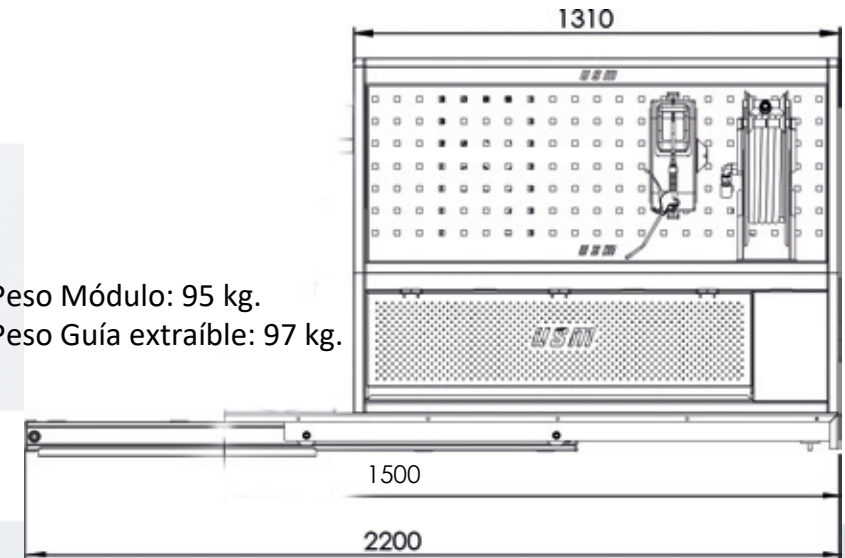

Vista lateral extendido

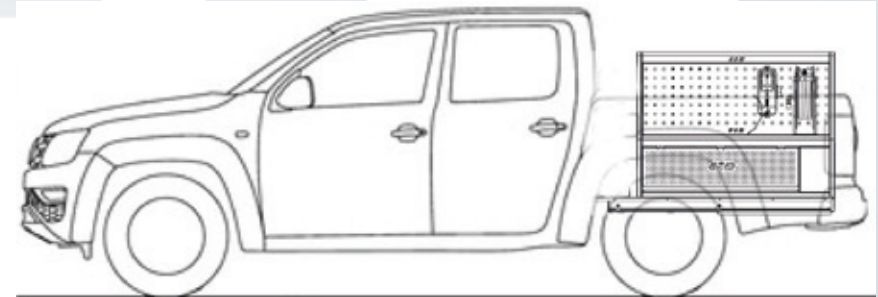
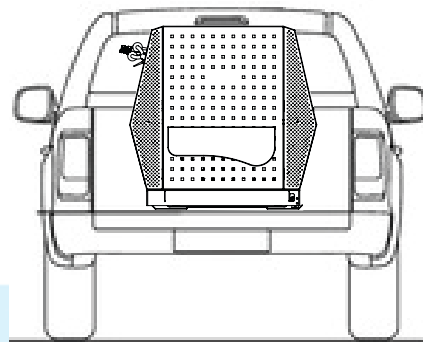
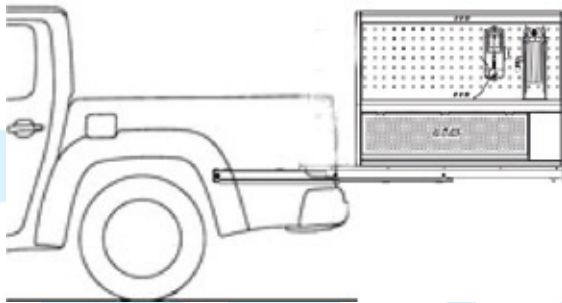

Nota: Medidas generales.

Las características de los productos son susceptibles de ser modificadas sin previo aviso.
Las imágenes mostradas son solo para fines ilustrativos.

MÓDULO DE SERVICIO EXTRAÍBLE MAS EQUIPAMIENTO

Vehículos: PICK UP - CABINA SIMPLE

Código:

Dimensiones

Peso Módulo: 95 kg.
Peso Guía extraíble: 97 kg.

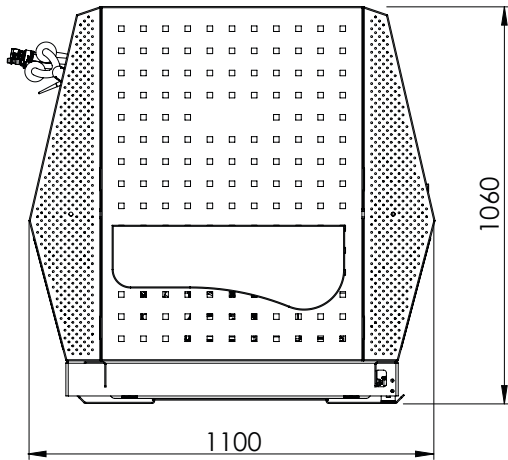

Vista Frontal

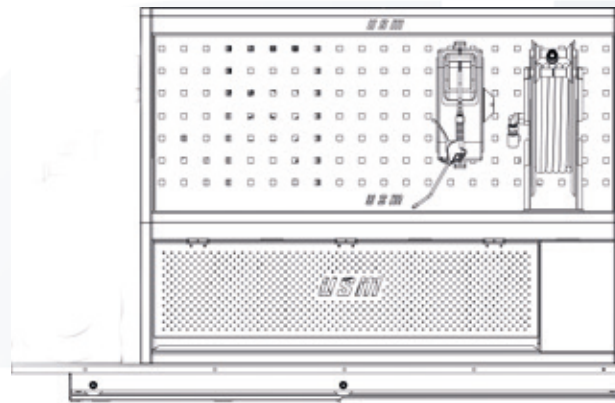

Vista lateral cerrado

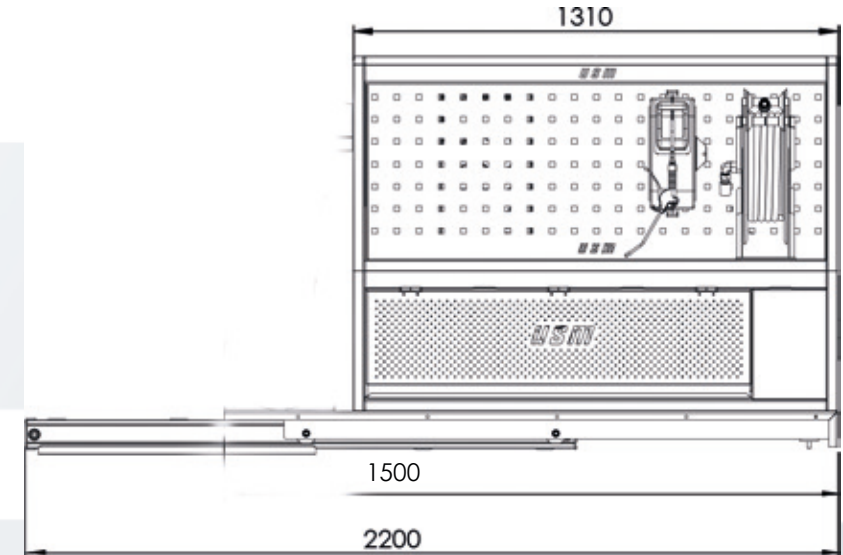

Vista lateral extendido

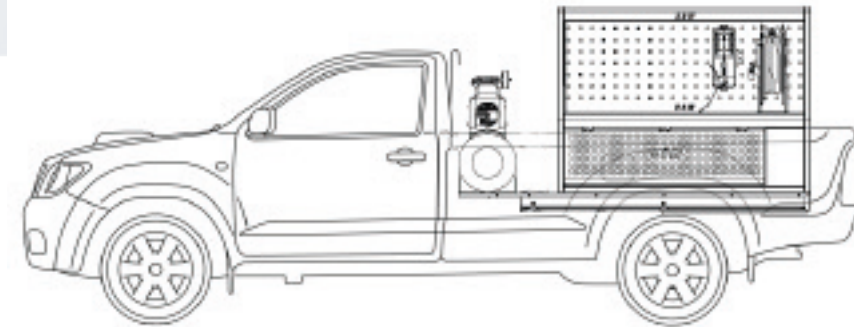
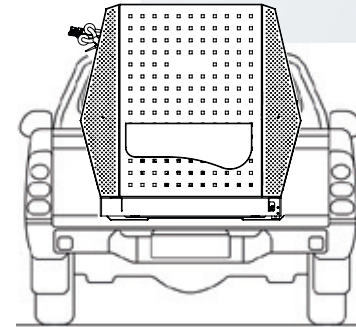
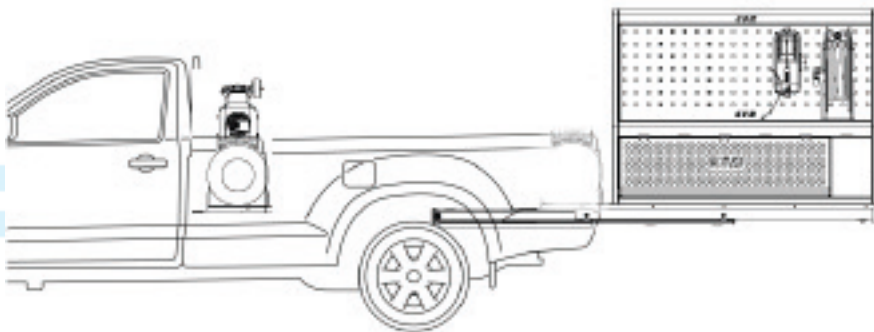

Nota: Medidas generales.

Las características de los productos son susceptibles de ser modificadas sin previo aviso.
Las imágenes mostradas son solo para fines ilustrativos.

MÓDULO DE SERVICIO EXTRAÍBLE MAS EQUIPAMIENTO

Vehículos: FURGÓN

Código:

Dimensiones

Peso Módulo: 95 kg.

Peso Guía extraíble: 97 kg.

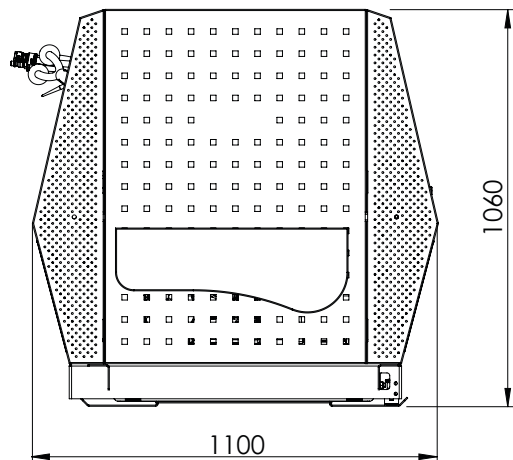

Vista Frontal

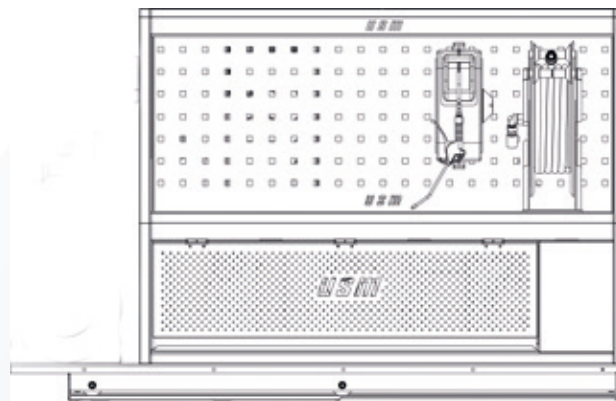

Vista lateral cerrado

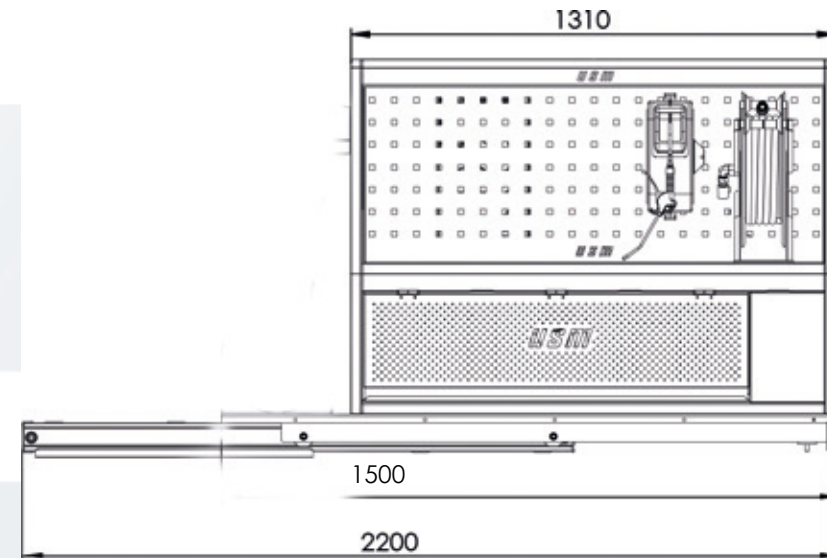

Vista lateral extendido

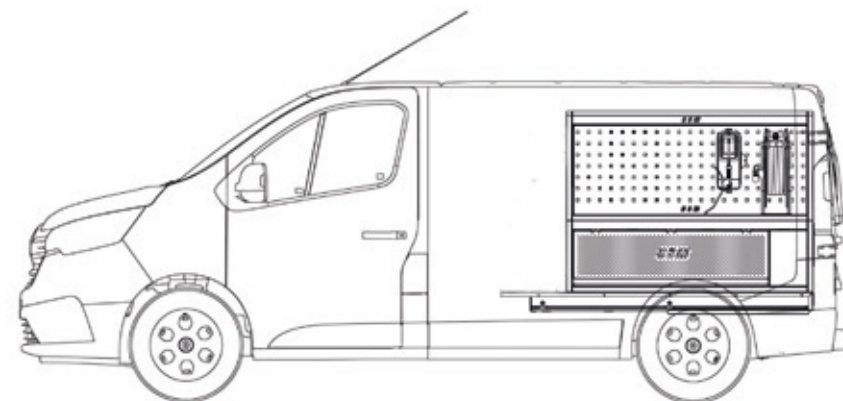
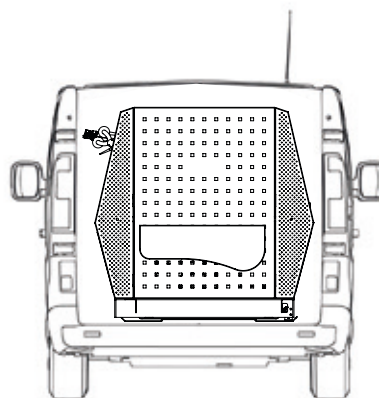
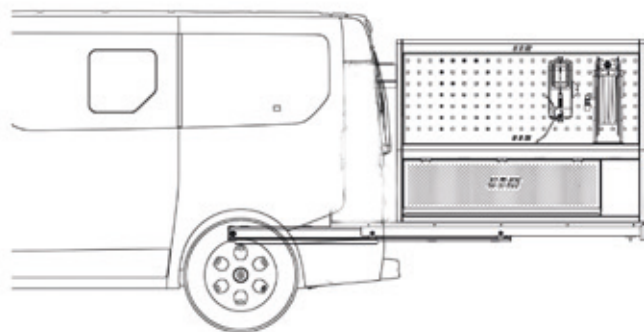

Nota: Medidas generales.

Las características de los productos son susceptibles de ser modificadas sin previo aviso.
Las imágenes mostradas son solo para fines ilustrativos.