

# CARROZADO SOBRE CHASIS - CÚPULA ALAS DE GAVIOTA MAS EQUIPAMIENTO VEHÍCULO: PICK UP - CABINA DOBLE

Código: 01-016-005



Cúpula código:  
02-032-003

Carrozado USM Cuerpo construido en chapa  
calidad SAE 1010 / o la opción en Aluminio

Carrocería Plana  
con faldas laterales  
código: 09-002-003

**Peso Cúpula 02-032-003:**  
SAE: 258 kg. AL: 129 kg.  
**Peso Carrozado 09-002-003:**  
SAE: 165 kg. AL: 82.50 kg.  
**Peso equipamiento: 95 kg.**

*(Producto de Fabricación Nacional)*

Nota:  
Código Cúpula 02-032-003 Aplicable a Carrocería Plana para Toyota Hilux doble cabina, cód. 09-002-003.

Las características de los productos son susceptibles de ser modificadas sin previo aviso.  
Las imágenes mostradas son solo para fines ilustrativos.

# CARROZADO SOBRE CHASIS - CÚPULA ALAS DE GAVIOTA MAS EQUIPAMIENTO

Vehículo: PICK UP - CABINA DOBLE

Código: 01-016-005

## Dimensiones

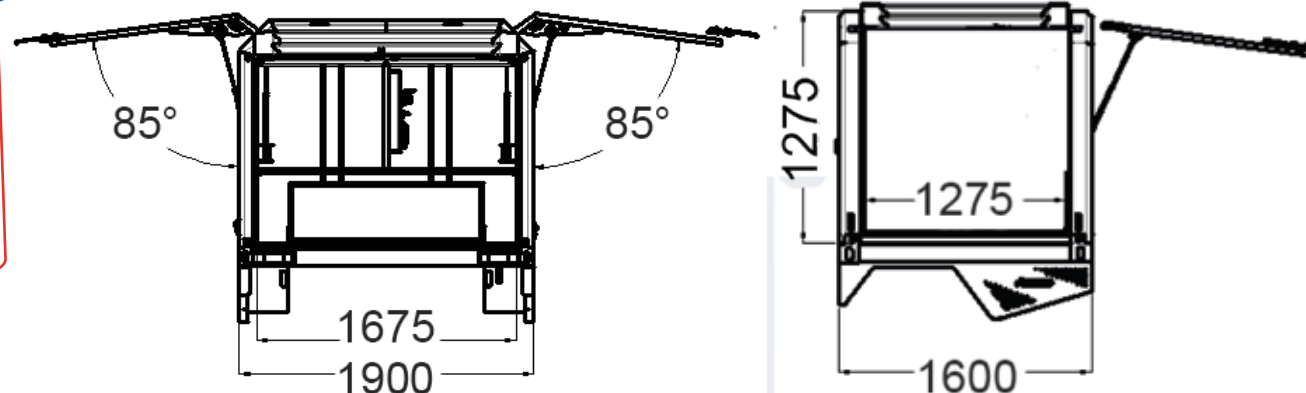

### Características Carrozado mas Cúpula

Carrozado USM Cuerpo construido en chapa calidad SAE 1010.  
Sistema de ensamble reforzado, acabado en pintura epoxi polvo microtexturado (microtextured powder coat) en colores gris espacial o según requerimiento.  
Portones rebatibles con sistema Alas de Gaviota y portón trasero de gran robustez, soportados por resortes a gas para mayor facilidad de apertura, cuentan con cerraduras tipo baulera, embutidas con manija rebatible y llaves, articulados mediante bisagras tipo pala 180 mm y burletes de calidad automotriz.

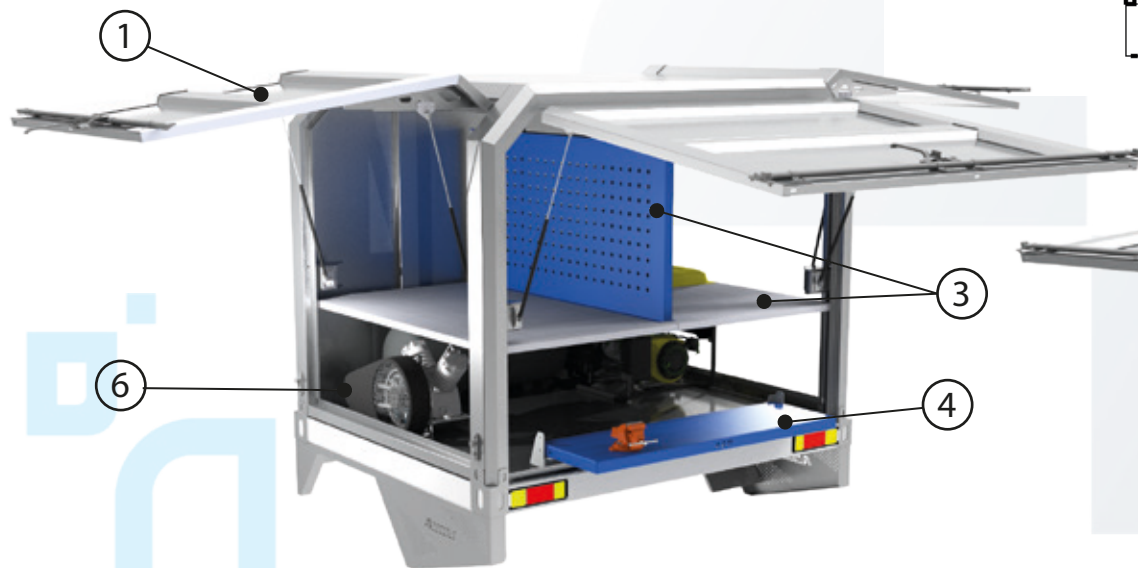

Item	Componentes (Accesorios)	Codigo	Cant.
1	CÚPULA ALAS DE GAVIOTA - CABINA DOBLE	02-032-003	1
2	CARRO CERÍA PLANA	09-002-003	1
3	DIVISOR HORIZONTAL Y VERTICAL MEDIO	-	1
4	MESA DE TRABAJO REBATIBLE CON MORSA N° 4	-	1
5	TABLERO ELECTRICO DE COMANDO 220V	03-001-001	1
6	COMPRESOR A CORREA 2HP 100LTS	-	1
7	GRUPO ELECTROGENO 13HP 5,5 KVA	-	1

**Opciones de material:**  
**Material : Aluminio 5052**  
**Peso: 211.50 kg**

**Material : SAE 1010**  
**Peso: 423 kg**

Nota: Medidas generales.

WWW.COCCOLO.COM.AR